

МАЯК-ВВ 404С

ТЕХНИЧЕСКОЕ ОПИСАНИЕ

ПВС5.422.110 ТО

СОДЕРЖАНИЕ

1 НАЗНАЧЕНИЕ	3
2 ТЕХНИЧЕСКИЕ ХАРАКТЕРИСТИКИ.....	4
3 ФУНКЦИОНАЛЬНЫЙ СОСТАВ	5
4 УСТРОЙСТВО И ПРИНЦИП РАБОТЫ.....	6
ПРИЛОЖЕНИЕ А	7
ПРИЛОЖЕНИЕ Б	10
ПРИЛОЖЕНИЕ В	11

1 НАЗНАЧЕНИЕ

1.1 Блок МАЯК-ВВ 404С (далее – блок) предназначен для обработки сигналов датчиков обратной связи по положению (ДОС) с квадратурным выходом и передачи обработанной информации. Работает в сетях CAN с протоколом CANopen по спецификациям DS-301, DS-401 (краткое описание интерфейса CAN приведено в приложении А).

1.2 Блок монтируется на 35-мм DIN-рейку стандартного профиля.

1.3 По устойчивости к климатическим воздействиям окружающей среды блок относится к группе 2 по ГОСТ 21552-84 (температура окружающего воздуха от 5° до 40°С, относительная влажность воздуха от 45 до 85% при температуре 25°С, атмосферное давление от 630 до 800 мм рт.ст.)

2 ТЕХНИЧЕСКИЕ ХАРАКТЕРИСТИКИ

2.1 Характеристики блока приведены в таблице 1.

Таблица 1

Наименование параметра	Величина
Напряжение питания (Uпит), В	24±20%
Потребляемый ток, мА, не более	250
Разрядность микроконтроллера, бит	32
Тип канала связи с УЧПУ	CAN
Номинальная скорость обмена по каналу CAN, Кбит/с	250, 500, 800, 1000
Количество подключаемых ДОС	4
Количество подключаемых датчиков касания	1
Напряжение питания ДОС, В	5 ± 0,25
Максимальный суммарный ток потребления ДОС и электронных штурвалов, не более, А	0,8
Характеристики входа ДОС: используемые каналы уровни сигналов согласно максимальная входная частота импульсов (после учетверения), кГц	SIN, ~SIN, COS, ~COS, MRK, ~MRK RS422 333
Характеристики входа датчика касания: напряжение, В ток, мА	24 ± 20% 10
Степень защиты внешней оболочки	IP20
Габаритные размеры (ширина × глубина × высота), мм	152 × 128 × 36

3 ФУНКЦИОНАЛЬНЫЙ СОСТАВ

3.1 Структурная схема блока представлена на рисунке 3.1.



Рис. 3.1 – Структурная схема блока

Красным здесь и далее выделены цепи, гальванически соединенные с цепью питания 24В и изолированные от остальных. **Оранжевым** выделены цепи, гальванически соединенные с каналом CAN и изолированные от остальных. **Лиловым** выделены цепи, гальванически соединенные с ДОС и изолированные от остальных.

4 УСТРОЙСТВО И ПРИНЦИП РАБОТЫ

4.1 Напряжение питания поступает через разъем "Питание" на три преобразователя напряжения. Первый обеспечивает стабилизированным питанием +5В, изолированным от остальных цепей, ДОС и приемники сигналов RS422. Второй обеспечивает внутреннюю часть блока так же стабилизированным и изолированным напряжением питания +3,3В. Третий, нестабилизированный, обеспечивает изолированным питанием +5В приемопередатчик CAN.

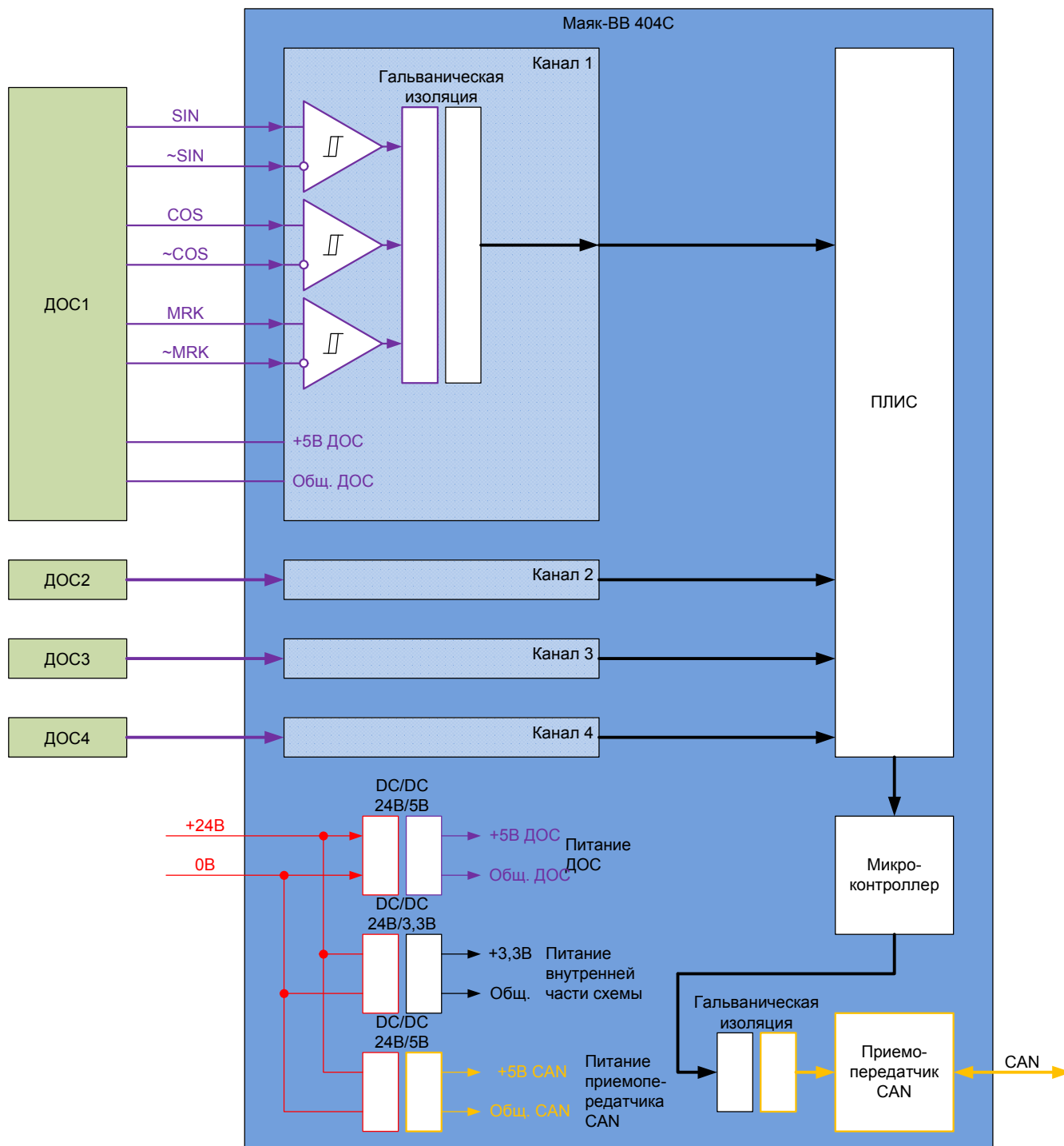
4.2 Включение блока осуществляется сигналом "READY" ("Готовность УЧПУ"), поступающим от УЧПУ через разъем "CAN". В блоке присутствуют два одинаковых, соединенных внутри друг с другом, разъема "CAN" для обеспечения непрерывности шины CAN. Разъем "CAN" используется также для подключения сигнала "BLOCK" (Блокировка), обеспечивающего сквозное управление блокированием выходов всей системы при включении, выключении УЧПУ и в случае аварии.

4.3 Включенное состояние индикатора "Готов" (зеленого цвета) свидетельствует о поступлении сигнала "READY" от УЧПУ и появлении напряжения питания +5В на внутренней схеме платы.

Включенное состояние индикатора "Блок" (красного цвета) свидетельствует о возникновении критической ошибки в блоке.

Включенное состояние индикатора "Канал" (желтого цвета) свидетельствует о готовности блока к обмену по каналу CAN. Регулярное частое мерцание индикатора показывает наличие обмена по каналу CAN, при этом не гарантируется, что обмен ведется именно с данным блоком.

Более подробно о работе индикаторов модулей "Маяк-ВВ" можно прочитать в соответствующем документе.

4.4 Импульсы с ДОС поступают через разъемы "Входы" на приемники сигналов RS422 и далее через гальваническую изоляцию попадают в ПЛИС. ПЛИС осуществляет фильтрацию входных сигналов тройным чтением с интервалом 1 мкс, что и определяет предельную частоту следования входных импульсов. На основании фильтрованных сигналов ПЛИС выделяет направление движения датчика и производит подсчет импульсов в каждом направлении. Емкость счетчиков каждой ПЛИС – 16 бит.

4.5 При получении фильтрованного сигнала маркера ПЛИС дублирует текущее значение счетчиков в регистр положения маркера. При получении сигнала с датчика касания текущее значение счетчиков дублируется в регистр положения касания.

4.6 В случае, если на входных линиях уровни напряжений не соответствуют RS422 (например, в случае обрыва кабеля или замыкания), ПЛИС определяет эту ситуацию и отмечает ее в регистре статуса.

4.7 Микроконтроллер осуществляет регулярный периодический опрос регистров положения и регистров статуса ПЛИС. После обработки информации микроконтроллер отправляет ее через гальваническую изоляцию и приемопередатчик CAN в канал.

ПРИЛОЖЕНИЕ А
Описание блока МАЯК-ВВ 404С
ПВС5.422.110

Внешний вид блока МАЯК-ВВ 404С приведен на рисунке Б.1.



Рисунок А.1 – Внешний вид блока МАЯК-ВВ 404С



Рисунок А.2 – Схема подключения ДДС

ДДС1.. ДДС4 (X1..X4) Описание интерфейса

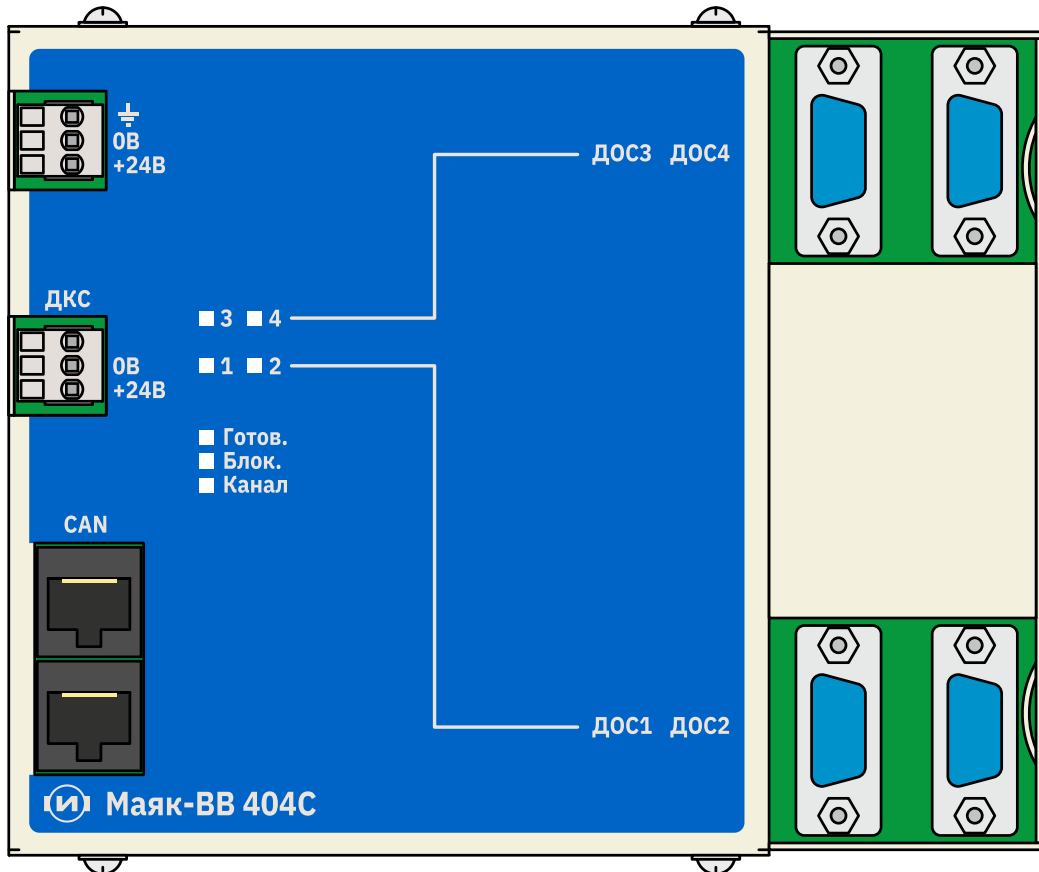
Розетка DBB-9F

Ответная часть вилка DB-9M

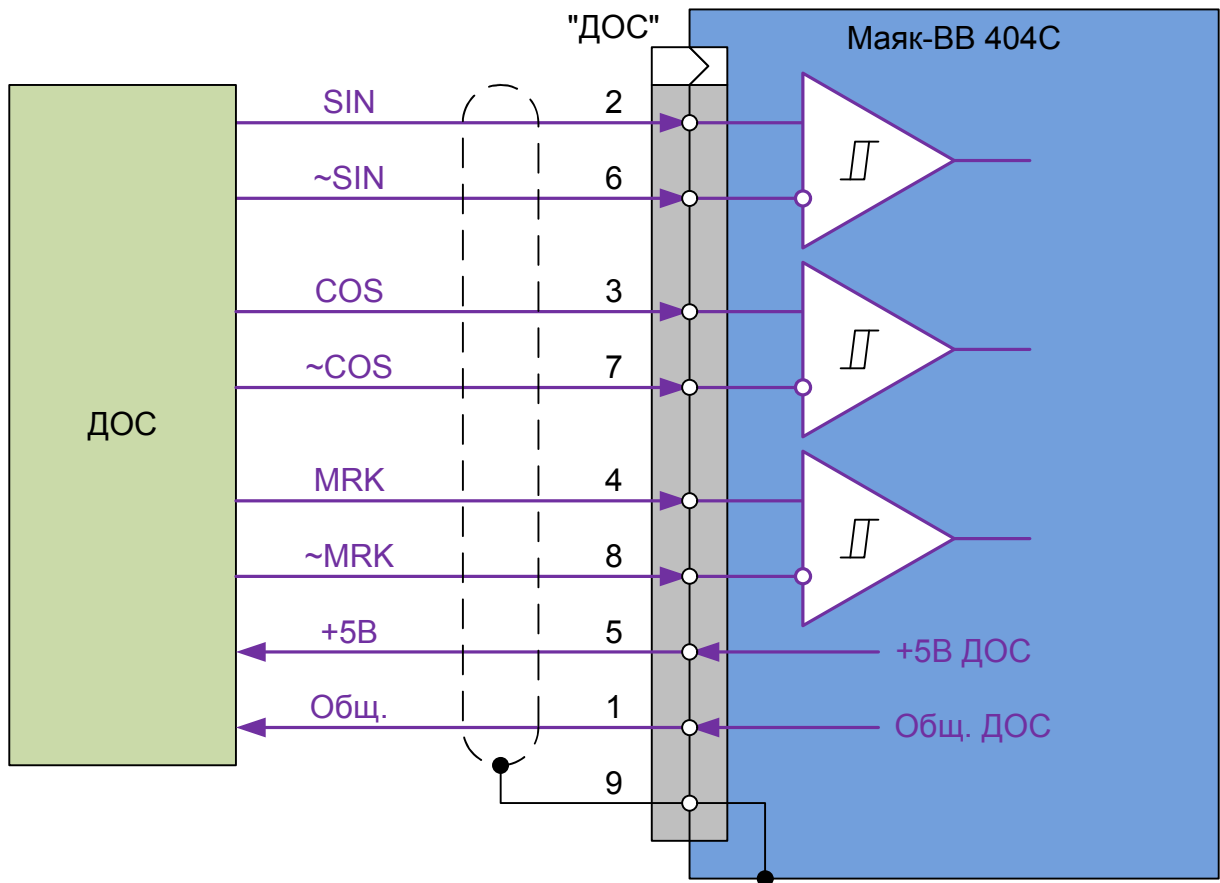
Назначение контактов:

Контакт	Описание	Функция
1	Общ.	Общий питания и сигналов
2	SIN	Сигнал SIN (A) прямой
3	COS	Сигнал COS (B) прямой
4	MRK	Сигнал маркера (Z) прямой
5	+5В	Питание ДДС
6	~SIN	Сигнал SIN (A) инверсный
7	~COS	Сигнал COS (B) инверсный
8	~MRK	Сигнал маркера (Z) инверсный
9	Экран	Экран кабеля



Рисунок Б.3 – Схема подключения датчика касания

ДКС (X5) Описание интерфейса

Вилка 15EDGVC-3.5-03P-14-00АН

Ответная часть розетка 15EDGKN-3.5-03P-14-00АН

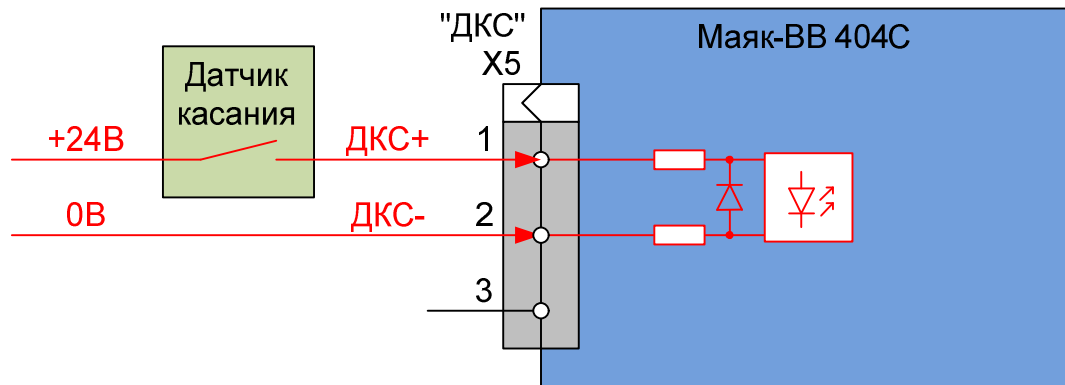
Назначение контактов:

Контакт	Описание	Функция
1	ДКС+	Напряжение с датчика касания +24 В
2	ДКС-	Напряжение с датчика касания 0 В



Рисунок Б.5 – Схема подключения питания

Питание (X9) Описание интерфейса

Вилка 15EDGVC-3.5-03P-14-00АН

Ответная часть розетка 15EDGKN-3.5-03P-14-00АН

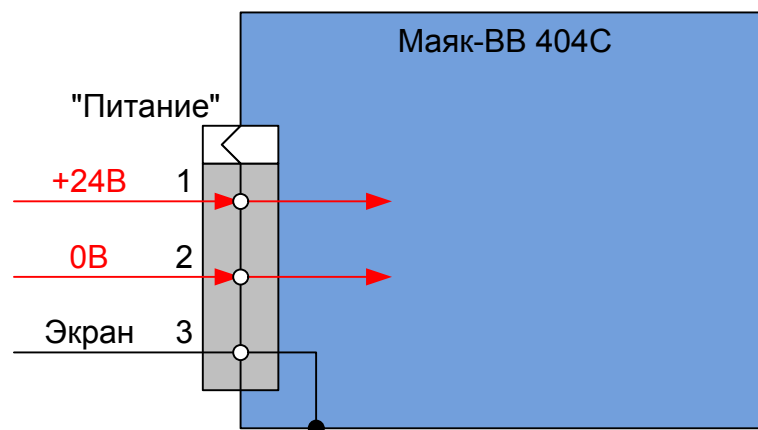
Назначение контактов:

Контакт	Описание	Функция
1	+24 В	Входное напряжение питания +24 В
2	0 В	Общий сигнал питания
3	Экран	Электрическое соединение с корпусом блока

ПРИЛОЖЕНИЕ Б

Установка скорости обмена по каналу CAN и адреса устройства
для блока МАЯК-ВВ 404С ПВС5.422.110

На нижней стороне блока расположен 6-ти позиционный DIP-переключатель, с помощью которого можно устанавливать скорость обмена по каналу CAN и адрес устройства.

Скорость обмена по каналу CAN определяется переключателями 5-6 согласно следующей таблице:

Положение переключателей		Скорость, кбит/с
6	5	
0	0	1000
0	1	800
1	0	500
1	1	250

где
0 – "Выкл."
1 – "Вкл." ("ON")

Адрес устройства в сети CAN определяется переключателями 1..4 согласно следующей таблице:

Положение переключателей				Адрес (16-ричный)	Адрес (десятичный)
4	3	2	1		
0	0	0	0	0x20	32
0	0	0	1	0x21	33
0	0	1	0	0x22	34
0	0	1	1	0x23	35
0	1	0	0	0x24	36
0	1	0	1	0x25	37
0	1	1	0	0x26	38
0	1	1	1	0x27	39
1	0	0	0	0x28	40
1	0	0	1	0x29	41
1	0	1	0	0x2A	42
1	0	1	1	0x2B	43
1	1	0	0	0x2C	44
1	1	0	1	0x2D	45
1	1	1	0	0x2E	46
1	1	1	1	0x2F	47

где
0 – "Выкл."
1 – "Вкл." ("ON")

Изменения положений переключателей вступают в силу **ТОЛЬКО** после выключения/включения питания блока.

ПРИЛОЖЕНИЕ В

Учетверение дискретности круговых датчиков с квадратурным выходом

На рис. В.1 показаны причины, по которым дискретность положения в четыре раза выше дискретности кругового датчика.

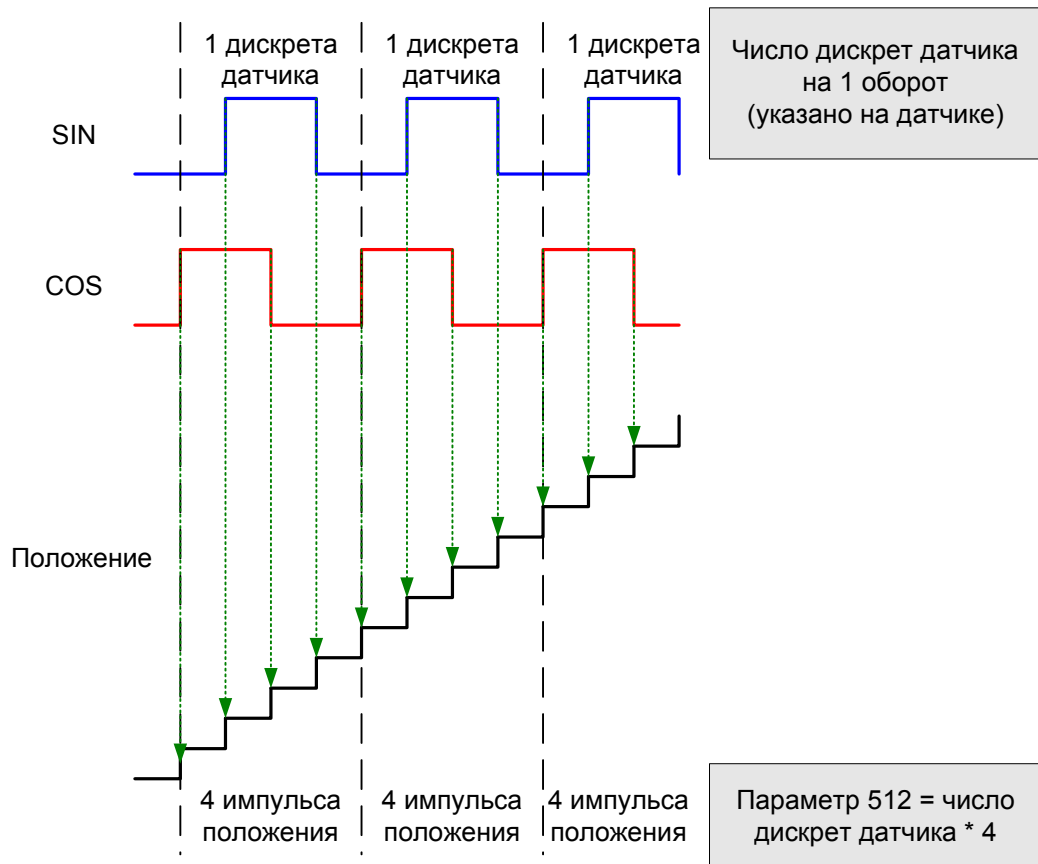

Рис. В.1 – Причины появления учетверения